

## HERRAMIENTA HALLIGAN PALANCA I

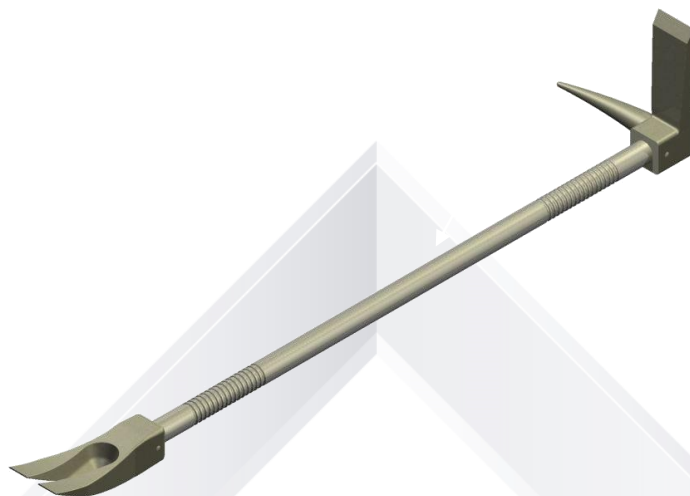

### CARACTERÍSTICAS TÉCNICAS

Descripción	<p>Herramientas de rescate Halligan Palanca I es una herramienta diseñada para personal de rescate y lucha contra incendios.</p> <p>Consiste en una barra resistente a la corrosión con empuñaduras antideslizantes y dos cabezas de aleación de acero inoxidable tratadas térmicamente para una máxima resistencia.</p> <p>Uno de los extremos formado por una palanca y el otro extremo formado por un pico y un pico de pato.</p>
Dimensiones y peso	91,5 x 16 x 15,5 cm 4,7 kg

## HERRAMIENTA HALLIGAN CORTA METALES II



### CARACTERÍSTICAS TÉCNICAS

Descripción	<p>Herramientas de rescate Halligan Corta Metales II es una herramienta diseñada para personal de rescate y lucha contra incendios.</p> <p>Consiste en una barra resistente a la corrosión con empuñaduras antideslizantes y dos cabezas de aleación de acero inoxidable tratadas térmicamente para una máxima resistencia.</p> <p>Uno de los extremos formado por una garra corta metales y el otro extremo formado por un pico y un pico de pato.</p>
Dimensiones y peso	91,5 x 16 x 15,5 cm 4,8 kg